

B 50302			24V / 230 V
B 41402	B 40502	B 40602	24 V
B 21402	B 20502	B 20602	230 V

1 Lieferumfang

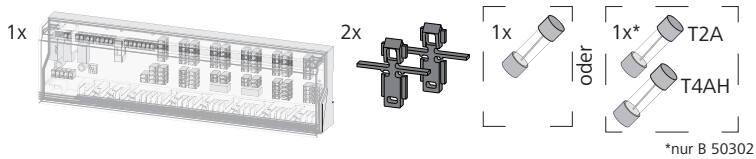

2 Zu dieser Anleitung

Bevor mit der Basis gearbeitet wird, ist diese Anleitung gründlich und vollständig zu lesen. Die Anleitung ist aufzubewahren und an nachfolgende Benutzer weiterzugeben. In dieser Anleitung werden einzelne Positionen der Gerätebezeichnungen durch ein x ersetzt. Abhängig von der Position ersetzt es die jeweilige Angabe mehrerer Gerätetypen. Beispielsweise B x1402 entspricht B 41402 und B 21402. Eine Einsicht und der Download dieser Anleitung und weiterer Anleitungen ist unter www.ezr-home.de möglich.

Folgende Symbole zeigen

- eine Aufzählung,
- eine Warnung vor elektrischer Spannung,
- eine wichtige Information.

3 Sicherheit

3.1 Bestimmungsgemäße Verwendung

Die Basis dient,

- dem Aufbau einer Einzelraumregelung mit bis zu 10 Zonen (abhängig vom verwendeten Typ) für Heiz- und Kühlsysteme,
- dem Anschluss von bis zu 18 Stellantrieben und 10 Raumbediengeräten (abhängig vom verwendeten Typ),
- dem Anschluss von Stellantrieben mit dem Wirksinn NC (Normally closed) oder NO (Normally open), abhängig vom verwendeten Regler,
- dem Anschluss einer externen Schaltuhr,
- abhängig vom verwendeten Typ, dem Anschluss einer Pumpe oder einem Kessel, einem CO-Signalgeber, einem Temperaturbegrenzer oder Taupunktsensor,
- der ortsfesten Installation.

Jedliche andere Verwendung, Änderungen und Umbauten sind ausdrücklich untersagt und führen zu Gefahren, für die der Hersteller nicht haftet.

3.2 Sicherheitshinweise

Zur Vermeidung von Unfällen mit Personen- und Sachschäden sind alle Sicherheitshinweise in dieser Anleitung zu beachten.

WARNUNG

Lebensgefahr durch an der Basisstation anliegende elektrische Spannung!

- Vor dem Öffnen, Netzspannung ausschalten und gegen Wiedereinschalten sichern.
- Das Öffnen des Gerätes ist nur von einer autorisierten Fachkraft zulässig.
- Anliegende Fremdspannungen freischalten und gegen Wiedereinschalten sichern.
- Das Produkt nur in technisch einwandfreiem Zustand verwenden.
- Das Gerät nicht ohne Geräteabdeckung betreiben.
- Es dürfen keine Personen (einschließlich Kinder) mit eingeschränkten physischen, sensorischen oder geistigen Fähigkeiten, mangelnder Erfahrung oder mangelndem Wissen dieses Produkt benutzen oder daran arbeiten. Gegebenenfalls müssen diese Personen durch eine für ihre Sicherheit zuständige Person beaufsichtigt werden oder von ihr Anweisungen erhalten, wie das Produkt zu benutzen ist.
- Sicherstellen, dass keine Kinder mit dem Produkt spielen. Gegebenenfalls müssen Kinder beaufsichtigt werden.
- Im Notfall die gesamte Einzelraumregelung spannungsfrei schalten.

3.3 Personelle Voraussetzungen

Die Elektroinstallation ist nach den aktuellen nationalen Bestimmungen sowie den Vorschriften des örtlichen EVUs auszuführen. Diese Anleitung setzt Fachkenntnisse voraus, die einem staatlich anerkannten Ausbildungsabschluss in einem der folgenden Berufe entsprechen:

- Anlagenmechaniker/in für Sanitär-, Heizungs- und Klimatechnik
- Elektroanlagenmonteur/in oder
- Elektroniker/in

entsprechend den in der Bundesrepublik Deutschland amtlich bekanntgemachten Berufsbezeichnungen sowie den vergleichbaren Berufsabschlüssen im europäischen Gemeinschaftsrecht.

4 Geräteübersicht

4.1 Anschlüsse und Anzeigen

Nachfolgend wird die Vollausrüstung dargestellt. Je nach vorliegender Basis können einzelne Positionen entfallen.

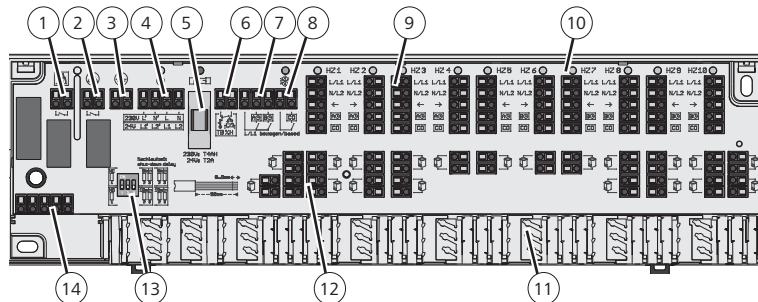

- | | |
|---|---|
| 1 Kesselanschluss | 8 Change Over Heizen/Kühlen |
| 2 Pumpenanschluss | 9 Anschluss Regler |
| 3 Schutzleiteranschluss (nur bei 230 V) | 10 LEDs |
| 4 Spannungsversorgung | 11 Zugentlastung |
| 5 Sicherung | 12 Anschluss Stellantriebe |
| 6 Temperaturbegrenzer oder Taupunktsensor | 13 DIP-Schalter |
| 7 Absenkanal externer Timer | 14 Kontakte für Gehäuseabdeckung mit integrierter Systemuhr |

4.2 Technische Daten

Betriebsspannung:	B50302: 24 V ±20 %, 50 Hz 230 V ±10 %, 50 Hz
	B4xx02: 24 V ±20 %, 50 Hz
	B2xx02: 230 V ±10 %, 50 Hz
Leistungsaufnahme:	24 V: max. 36 VA / 230 V: max. 50 VA
Absicherung:	24 V: T2A / 230 V: T4AH
Anzahl Heizzonen:	6 oder 10
Anschließbare Stellantriebe Typ ⁴	A 20x05, A 21x05, A 40x05, A 41x05, AST 20x05, AST 21x05, AST 40x05, AST 41x05
	max. 15 / max. 18 Antriebe
Für Stellantriebe abweichend zu oben genannten gilt	
Einschaltstrom pro Stellantrieb:	max. 500 mA (bei 230 V)
Nennlast aller Antriebe:	max. 24 W (bei 24 V)
Pumpen-/Kesselsteuerung	
Schaltleistung ^{2, 3} :	2 A, 200 VA induktiv
Einschaltverzögerung ³ :	2 Min
Nachlaufzeit fest/einstellbar ³ :	2 Min / 5 - 15 Min
Pumpenschutzfunktion ³ :	14 Tage für 1 Min
Wirksinn:	NC oder NO ¹ / NC ² / wählbar ³
Umgebungstemperatur:	0 bis +50 °C
Lagertemperatur:	-20 bis +70 °C
Umgebungsfeuchtigkeit:	80 % nicht kondensierend
Temperatur Kugeldruckprüfung:	Anschlussklemmen: 100 °C Kunststoffgehäuse: 75 °C
Verschmutzungsgrad:	2
Bemessungsstoßspannung:	1500 V
ERP-Klasse nach EU 811/2013:	1=1 %
Schutzklasse:	24 V: III / 230V: II
Schutzart:	IP 20
Wirkungsweise:	Typ 1 / Typ 1.C
Abmessungen (H x L x T):	90 x 326,5 x 50 mm

¹ B 50302 (Reglerabhängig)
² B 41402, B 21402
³ B 40502, B 40602, B 20502, B 20602
⁴ abhängig von der Betriebsspannung (24 V/230 V) der Basis

4.3 Konformität

Dieses Produkt ist mit dem CE-Zeichen gekennzeichnet und entspricht damit den Anforderungen aus den Richtlinien:

- 2014/30/EU mit Änderungen „Richtlinie des Rates zur Angleichung der Rechtsvorschriften der Mitgliedsstaaten über die elektromagnetische Verträglichkeit“
 - 2014/35/EU mit Änderungen „Richtlinie des Rates zur Angleichung der Rechtsvorschriften der Mitgliedsstaaten betreffend elektrischer Betriebsmittel innerhalb bestimmter Spannungsgrenzen“
 - 2011/65/EU „Richtlinie des Rates zur Beschränkung der Verwendung bestimmter gefährlicher Stoffe in Elektro- und Elektronikgeräten“
- Für die Gesamtinstallation können weitergehende Schutzanforderungen bestehen, für deren Einhaltung der Installateur verantwortlich ist.

5 Montage

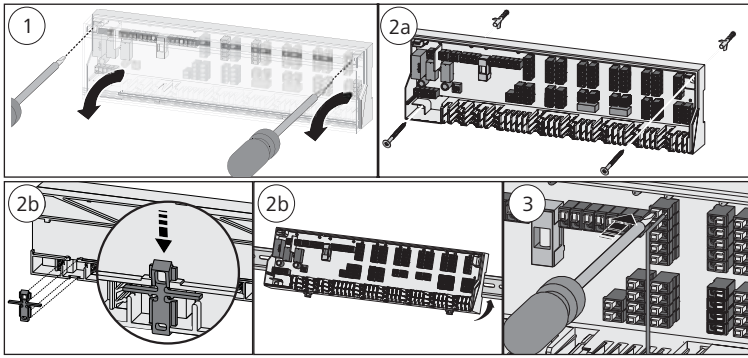

1. Die Abdeckung abnehmen.
2. Die Basis montieren. Bei einer Wandmontage abhängig von der Wandbeschaffenheit die Basis mit 2 Stück Ø 4 mm Schrauben und entsprechenden Dübeln befestigen. Bei einer Tragschienenmontage eine TS 35/7,5 verwenden.
3. Den elektrischen Anschluss herstellen.
4. Die Abdeckung montieren.

5.1 Sicherung auswählen und einlegen (nur B 50302)

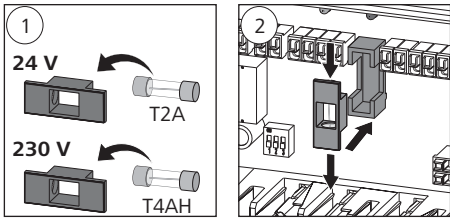

Abhängig von der eingelegten Sicherung (im Lieferumfang enthalten), kann die B 50302 an 24 V oder 230 V Spannungsquellen betrieben werden.

Die verwendete Spannung ist auf dem Typenschild zu markieren.

5.2 Parametrierung (nur B 40x02, B20x02)

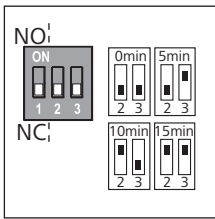

Die Einstellung des Wirksinns erfolgt mittels Jumper 1:

NO-Betrieb: Jumper 1 = ON

NC-Betrieb: Jumper 1 = OFF (Standard)

Die feste Nachlaufzeit von 2 Min. der Pumpe bzw. des Kessels, kann um weitere 5, 10 oder 15 Min. mittels Jumper 2 und 3 erhöht werden:

Zeit	Jumper 2	Jumper 3
0 Min	OFF	OFF
5 Min	OFF	ON
10 Min	ON	OFF
15 Min	ON	ON

6 Elektrischer Anschluss

Die Spannungsversorgung der 24 V-Version der Anschlussleiste muss über einen Sicherheitstransformator gemäß EN 61558-2-6 oder einen Class II Transformator nach UL für Nordamerika erfolgen.

Für den Anschluss der Spannungsversorgung müssen die Kabelquerschnitte 0,75 mm² - 1,5 mm² bei 24 V oder 1,5 mm² bei 230 V betragen. Abhängig von der Spannungsversion der Basis besteht die Möglichkeit L1 und L2 bzw. L und N sowie den Schutzleiter über die Basis abzugreifen. An dem Kontakt TB/%H kann im NC-Betrieb ein Temperaturbegrenzer/Taupunktsensor angeschlossen werden, im NO-Betrieb ist eine Nutzung dieses Kontaktes nicht möglich. Wird dieser Kontakt nicht genutzt, muss er gebückt werden (Werkseitig vorgesehen). Sobald am Kontakt TB/%H ein Anschluss erfolgt, ist die Brücke zu entfernen. Der Temperaturbegrenzer/Taupunktsensor muss als Öffnerkontakt ausgeführt werden.

Die angeschlossenen Regler und Stellantriebe müssen zur angeschlossenen Versorgung passen.

- Digitaler Regler
- Analoger Regler
- Stellantrieb
- Kessel
- Pumpe
- Spannungsquelle
- Temperaturbegrenzer/Taupunktsensor
- Systemuhr
- Change Over Heizen/Kühlen
- Kühlen
- Heizen

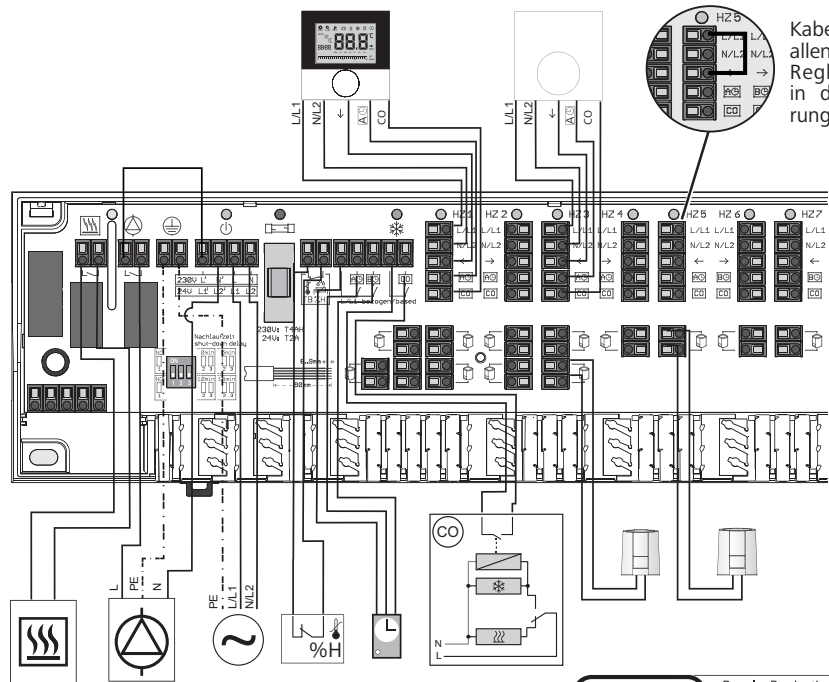
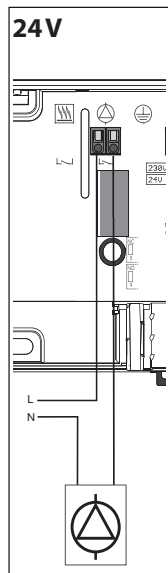

Kabelbrücke bei allen ungenutzten Regleranschlüssen in der Parametrierung NO-Betrieb.

7 LED Signalisierung (nur B 40x02, B 20x02)

Funktion	Farbe	Erklärung
Pumpe/Kessel	Grün	An: Pumpe/Kessel aktiv Aus: Pumpe/Kessel inaktiv Blinkt: Temperaturbegrenzer/Taupunktsensor aktiv
Netzspannung	Grün	An: Gerät in Betrieb Aus: Gerät außer Betrieb Blinkt: Ventilschutzfunktion aktiv (Option)
Sicherung	Rot	An: Sicherung defekt
Change Over	Blau	An: Modus Kühlen aktiv Aus: Modus Heizen aktiv
Heizzone 1 bis x	Grün	An: Heizzone aktiv Aus: Heizzone aus

8 Wartung

8.1 Sicherung wechseln



WARNUNG! Lebensgefahr durch elektrische Spannung

- Vor dem Öffnen die Basis spannungsfrei schalten und gegen Wiedereinschalten sichern.
- Anliegende Fremdspannungen freischalten und gegen versehentliches Wiedereinschalten sichern.

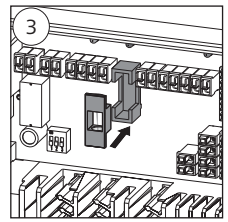
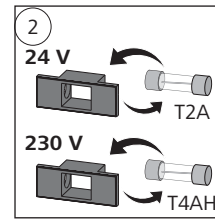
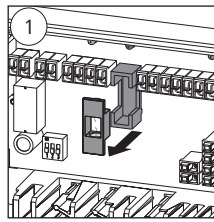

8.2 Reinigung

Zum Reinigen ein trockenes, lösungsmittelfreies, weiches Tuch verwenden.

9 Demontage



WARNUNG! Lebensgefahr durch elektrische Spannung

- Vor dem Öffnen die Basis spannungsfrei schalten und gegen Wiedereinschalten sichern.
- Anliegende Fremdspannungen freischalten und gegen versehentliches Wiedereinschalten sichern.
- Die gesamte Anlage spannungsfrei schalten.
- Die Verkabelung zu allen extern verbundenen Komponenten lösen.
- Die Basis demontieren und ggf. ordnungsgemäß Entsorgen.

Diese Anleitung ist urheberrechtlich geschützt. Alle Rechte vorbehalten. Es darf weder ganz noch teilweise ohne vorheriges Einverständnis des Herstellers kopiert, reproduziert, gekürzt oder in irgendeiner Form übertragen werden, weder mechanisch noch elektronisch.



Regular Production Surveillance Safety Type Approved

www.tuv.com ID 1111209551



B 50302	24V / 230 V	
B 41402 B 40502 B 40602	24 V	
B 21402 B 20502 B 20602	230 V	

1 Scope of supply

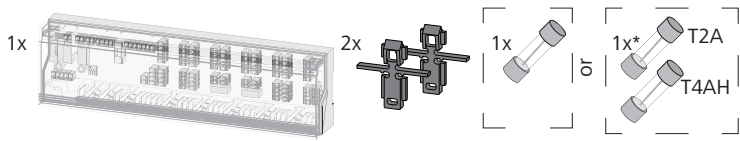



2 About these instructions

These instructions must be read completely and thoroughly before commencing any work with the base. These instructions must be kept and to be handed over to future users.

Individual positions of the device designations are replaced by an x in these instructions. Depending on the position it replaces the indication of several device types. For example: B x1402 corresponds to B 41402 and B 21402. You can view and download these instructions and more instructions under www.ezr-home.de.

The following symbols show

- a list,
-  a warning with respect to electrical voltage
-  an important information.

3 Safety

3.1 Intended use

The base serves

- for the arrangement of a room-by-room temperature control system with a maximum of 10 zones (depending on the type used) for heating and cooling systems,
- the connection of a maximum of 18 actuators and 10 room control units (depending on the type used),
- the connection of actuators with the control direction NC (normally closed) or NO (normally open), depending on the thermostat used,
- the connection of an external timer,
- depending on the type used, the connection of a pump or a boiler, a CO signal generator, a temperature limiter or dew point sensor,
- a fixed installation.

Every other use, modification and conversion is expressly forbidden and leads to dangers the manufacturer cannot be held liable for.

3.2 Safety notes

All safety notes in these instructions must be observed in order to avoid accidents with personal damage or property damage.

WARNING

Danger to life due to the electrical voltage at the base station!

- Always disconnect from the mains network and secure against unintended activation before opening.
- Only an authorised electrician may open the device.
- Disconnect external voltages and secure against activation.
- Only use the product if it is in flawless state.
- Do not operate the device without device cover.
- This unit is not intended to be used by persons (including children) with restricted physical, sensory or mental skills or who lack experience or knowledge. If necessary, these persons must be supervised by a person responsible for their safety or receive instructions from this person on how to use this unit.
- Ensure that children do not play with this device. Children must be monitored if necessary.
- In case of emergency, disconnect the complete room-by-room temperature control system.

3.3 Personnel-related preconditions

The electrical installations must be performed according to the current national VDE regulations as well as according to the regulations of your local electric power utility company. These instructions require special knowledge corresponding to an officially acknowledged degree in one of the following professions:

- Systems Mechanic for sanitary, heating and air condition technology
- Electrical Equipment Installer or
- Electronics Engineer

according to the profession designations officially announced in the Federal Republic of Germany, as well as according to comparable professions within the European Community Law.

4 Device overview

4.1 Connections and indications

The following instructions show the full equipment. Individual positions may be omitted depending on the present base.

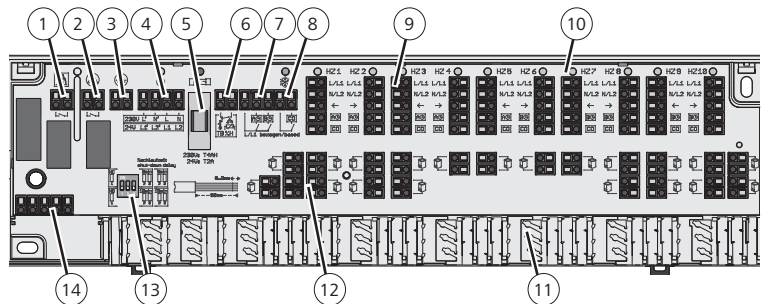

- | | |
|--|---|
| 1 Boiler connection | 8 Heating/cooling change-over |
| 2 Pump connection | 9 Thermostat connection |
| 3 Protective conductor connection (only for 230 V) | 10 LEDs |
| 4 Voltage supply | 11 Strain relief |
| 5 Fuse | 12 Connection of actuators |
| 6 Temperature limiter or dew point sensor | 13 DIP switch |
| 7 Reduction channel, external timer | 14 Contacts for casing cover with integrated system clock |

4.2 Technical data

Operating voltage:	B50302: 24 V ±20 %, 50 Hz 230 V ±10 %, 50 Hz
	B4x02: 24 V ±20 %, 50 Hz
	B2x02: 230 V ±10 %, 50 Hz
Power input 24 V / 230 V:	max. 36 VA / max. 50 VA
Fuse 24 V / 230 V:	T2A / T4AH
Number of heating zones:	6 or 10
Connectable actuators Type ⁴	A 20x05, A 21x05, A 40x05, A 41x05, AST 20x05, AST 21x05, AST 40x05, AST 41x05
6 / 10 heating zones:	max. 15 / max. 18
The following applies to other actuators than those mentioned above	
Inrush current per actuator:	max. 500 mA (for 230 V)
Nominal load of all actuators:	max. 24 W (for 24 V)
Pump/boiler control	
Switching power ^{2,3} :	2 A, 200 VA inductive
Turn-on delay ³ :	2 min
Follow-up time fixed/adjustable ³ :	2 min / 5 - 15 min
Pump protection function ³ :	14 days for 1 minute
Control direction:	NC or NO ¹ / NC ² / selectable ³
Ambient temperature:	0 to +50 °C
Storage temperature:	-20 to +70 °C
Ambient humidity:	80%, not condensing
Temperature for ball pressure test:	Terminals: 100 °C Plastic enclosures: 75 °C
Pollution degree:	2
Rated impulse voltage:	1500 V
ERP class acc. to EU 811/2013:	1=1 %
Protection class 24 V / 230 V:	III / II
Protection type:	IP 20
Type action:	Type 1 / Type 1.C
Dimensions (H x L x D):	90 x 326.5 x 50 mm

¹ B 50302

(depending on thermostat)

² B 41402, B 21402

³ B 40502, B 40602,

B 20502, B 20602

⁴ depending on the operating voltage (24 V/230 V) of the base

4.3 Conformity

This product is labelled with the CE Marking and thus is in compliance with the requirements from the guidelines:

- 2014/30/EU with amendments "Council Directive on the approximation of the laws of the Member States relating to Electromagnetic Compatibility"
- 2014/35/EU with amendments "Council for Coordination of the Regulations of EU Member Countries regarding the electrical equipment for use within certain voltage limits"
- 2011/65/EU "Restriction of the Use of Certain Hazardous Substances in Electrical and Electronic Equipment"

Increased protection requirements may exist for the overall installation, the compliance of which is the responsibility of the installer.

5 Installation

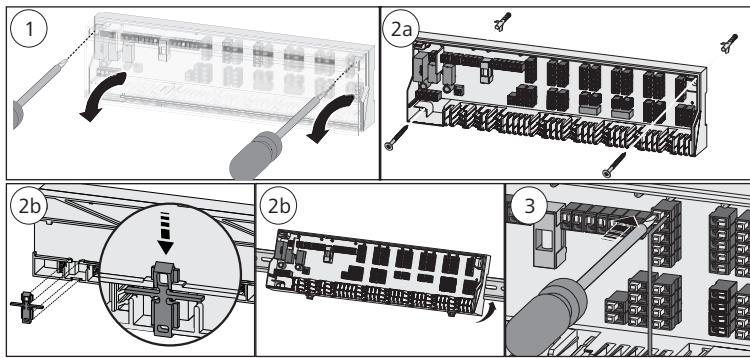

1. Take off the cover.
2. Install the base. In case of wall mounting, fix the base to the wall with 2 screws \varnothing 4 mm and corresponding dowels according to the quality of the wall. In case of installation on a mounting bracket, use a bracket TS 35/7.5.
3. Make the electric connection.
4. Install the cover.

5.1 Select and insert the fuse (only B 50302)

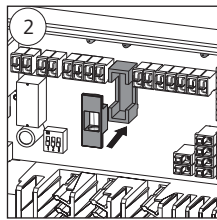
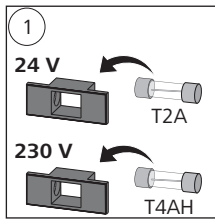

Depending on the fuse inserted (included in the scope of delivery) the B 50302 can be operated at 24 V or 230 V voltage sources. The voltage used must be marked on the identification plate.

5.2 Parametrization

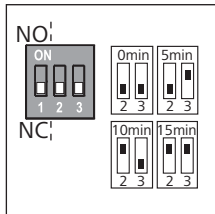

The control direction is set with jumper 1:

NO operation: Jumper 1 = ON

NC operation: Jumper 1 = OFF

The fixed follow-up time of 2 minutes of the pump or the boiler can be increased by further 5, 10 or 15 minutes using jumper 2 and 3:

Time	Jumper 2	Jumper 3
0 min	OFF	OFF
5 min	OFF	ON
10 minutes	ON	OFF
15 minutes	ON	ON

6 Electric connection

The voltage supply of the 24 V version must come from a safety transformer according to EN 61558-2-6 or, for North America, from a Class II Transformer according to UL.

For the connection of the voltage supply, the cable sections must be 0.75 mm² - 1.5 mm² for 24 V or 1.5 mm² for 230 V. Depending on the voltage version of the base, it is possible to take L1 or L and L2 or N, as well as the protective conductor, from the base. A temperature limiter/dew point sensor can be connected to the contact TB/%H in NC operation; this contact cannot be used in NO operation. If no temperature limiter is connected, the connection TB/%H must be bridged (provided for at the factory). The bridge must be removed as soon as a temperature limiter is connected. The temperature limiter must be a normally closed contact.

The wiring of the thermostats depends on the present basis. For wiring purposes, please observe the instructions of the thermostat or of the respective component.

- Digital controller
- Analogous thermostat
- Actuator
- Boiler
- Pump
- Voltage source
- Temperature limiter
- System clock
- Heating/cooling change-over
- Cooling
- Heating

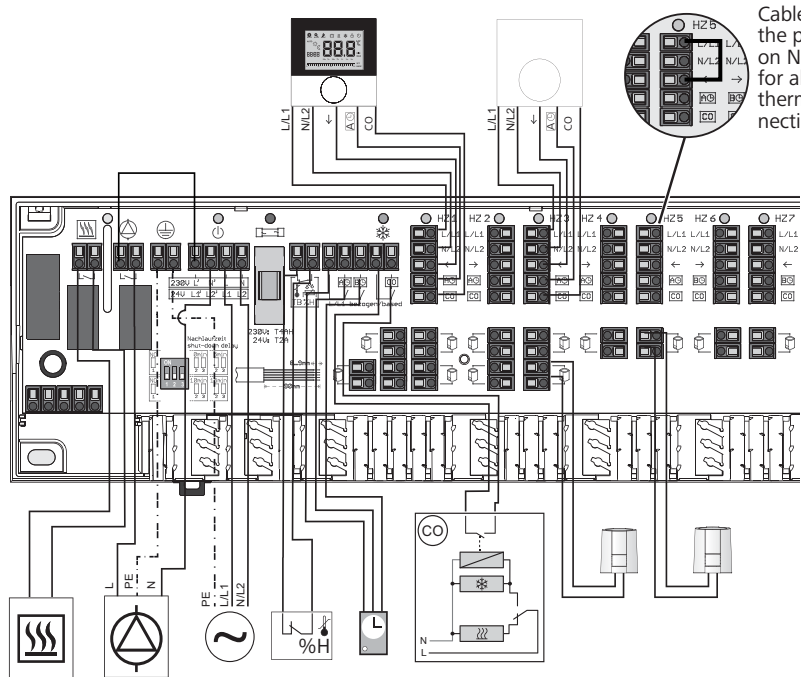
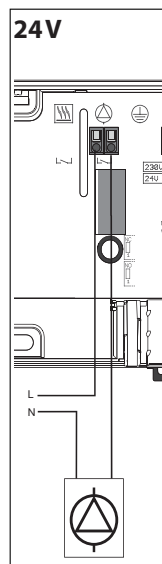

Cable bridge in the parametrization NO operation for all unused thermostat connections.

7 LED signalling (only B 40x02, B 20x02)

Function	Colour	Explanation
Pump/boiler	Green	On: Pump/boiler active Off: Pump/boiler inactive Flashing: Temperature limiter/dew point sensor active
Mains voltage	Green	On: Device in operation Off: Device not in operation Flashing: Valve protection function active (Option)
Fuse	Red	On: Fuse defective
Change over	Blue	On: Cooling mode active Off: Heating mode active
Heating zones 1 to x	Green	On: Heating zone active Off: Heating zone off

8 Maintenance

8.1 Fuse change



WARNING Electrical voltage! Danger to life!

- Always disconnect the base from the mains network and secure against unintended activation before opening.
- Disconnect external voltages and secure against unintended activation.

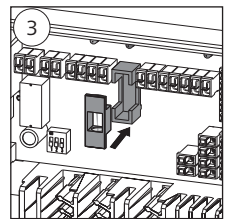
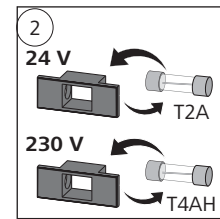
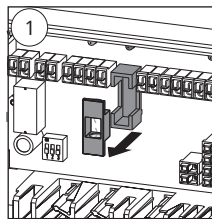

8.2 Cleaning

Only use a dry and solvent-free, soft cloth for cleaning.

9 Dismantling



WARNING! Electrical voltage! Danger to life!

- Always disconnect the base from the mains network and secure against unintended activation before opening.
- Disconnect external voltages and secure against unintended activation.
- De-energise the complete installation.
- Remove the wiring to all externally connected components.
- Remove the base and dispose it of properly, if necessary.



B 50302 24V / 230 V
B 41402 | **B 40502** | **B 40602** 24 V
B 21402 | **B 20502** | **B 20602** 230 V

1 Volume de livraison

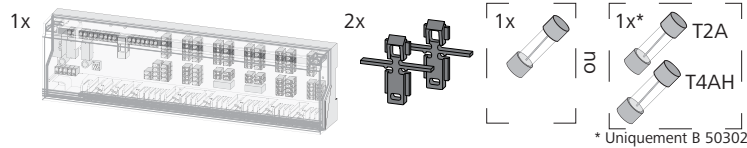

2 Concernant ce manuel d'utilisation

Lire attentivement l'intégralité de ce manuel d'utilisation avant d'utiliser la base. Le manuel d'utilisation doit être conservé et transmis à l'utilisateur suivant.

Dans ce manuel, certaines positions de désignations de l'appareil sont remplacées par un x. En fonction de la position, il remplace l'indication correspondante de plusieurs types d'appareils. Par exemple : B x1402 correspond à B 41402 et B 21402. Il est possible de consulter et de télécharger ce manuel et d'autres manuels sur www.ezr-home.de.

Les symboles suivants montrent

- une énumération,
- ⚠ un avertissement concernant la tension électrique,
- i une information importante.

3 Sécurité

3.1 Utilisation conforme aux dispositions

La base sert

- au montage d'une régulation par pièce avec jusqu'à 10 zones (selon le type utilisé) pour systèmes de chauffage et de refroidissement,
- au raccordement de jusqu'à 18 actionneurs et 10 thermostats d'ambiance (selon le type utilisé),
- au raccordement d'actionneurs avec le sens d'action NC (Normally closed) ou NO (Normally open), selon le régulateur utilisé,
- au raccordement d'une horloge de commutation externe,
- au raccordement d'une pompe ou d'une chaudière, d'un générateur de signaux CO, d'un limiteur de température ou d'un capteur de point de rosée en fonction du type utilisé,
- à l'installation sur un lieu fixe.

Toute autre utilisation, les modifications ou les transformations sont formellement interdites et provoquent des risques pour lesquels le fabricant décline toute responsabilité.

3.2 Consignes de sécurité

Toutes les consignes de sécurité de ce manuel doivent être respectées afin d'éviter les accidents de personnes et les dommages matériels.

AVERTISSEMENT

Danger de mort dû à la tension électrique présente sur la station de base !

- Avant l'ouverture, couper la tension réseau et sécuriser contre le redémarrage.
- L'appareil peut être ouvert uniquement par un spécialiste autorisé.
- Débloquer les tensions externes présentes et sécuriser contre le redémarrage.
- Utiliser le produit uniquement s'il est en parfait état technique.
- Ne pas exploiter l'appareil sans couvercle.
- Aucune personne (y compris les enfants) avec des facultés physiques, sensibles ou mentales réduites, inexpérimentées ou manquant de connaissances sur ce produit n'est autorisée à utiliser ou à travailler avec ce produit. Le cas échéant, ces personnes doivent être surveillées par une personne responsable de leur sécurité ou obtenir des consignes d'utilisation de sa part.
- S'assurer qu'aucun enfant ne puisse jouer avec le produit. Le cas échéant, les enfants doivent être surveillés.
- En cas d'urgence, la régulation d'ambiance complète doit être mise hors tension.

3.3 Conditions personnelles requises

L'installation électrique doit être réalisée conformément aux dispositions nationales actuelles et aux règlements des producteurs-distributeurs d'électricité locaux. Ce manuel requiert des connaissances spécialisées correspondant à un niveau de formation reconnu par l'état dans les professions suivantes :

- Mécanicien/ne d'installation dans la technique sanitaire, de chauffage ou de climatisation
- Monteur d'installations électriques ou
- électricien/ne

selon les titres professionnels reconnus en République Fédérale d'Allemagne et les diplômes comparables dans le droit communautaire européen.

4 Vue d'ensemble de l'appareil

4.1 Raccords et affichages

L'équipement complet est représenté ci-dessous. Quelques positions peuvent être impossibles en fonction de la base existante.

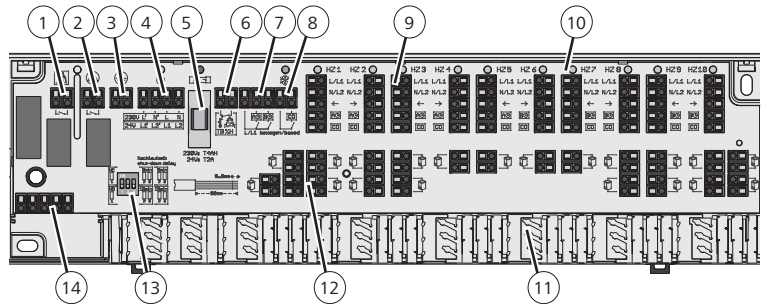

- | | |
|--|---|
| 1 Raccord chaudière | 8 Change Over Chauffage/Refroidissement |
| 2 Raccord pompes | 9 Raccord régulateur |
| 3 Raccord conducteur de protection (uniquement avec 230 V) | 10 LEDs |
| 4 Alimentation électrique | 11 Décharge de traction |
| 5 Fusible | 12 Raccord actionneur |
| 6 Limiteur de température ou capteur de point de rosée | 13 Commutateur DIP |
| 7 Canal de baisse de température minuterie externe | 14 Contacts pour couvercle de boîtier avec horloge système intégrée |

4.2 Caractéristiques techniques

Tension d'exploitation :	B50302: 24 V ± 20 %, 50 Hz 230 V ± 10 %, 50 Hz
	B4xx02 : 24 V ± 20 %, 50 Hz B2xx02 : 230 V ± 10 %, 50 Hz
Puissance absorbée:	24 V : max. 36 VA / 230 V : max. 50 VA
Protection :	24 V : T2A 230 V : T4AH
Nombre de zones de chauffage :	6 ou 10
Actionneurs à raccorder	Type ⁴ A 20x05, A 21x05, A 40x05, A 41x05, AST 20x05, AST 21x05, AST 40x05, AST 41x05
6 / 10 zones chauffantes :	max. 15 / 18 actionneurs
Différences par rapport aux données ci-dessus concernant les actionneurs	
Courant d'actionnement par actionneur :	max. 500 mA (à 230 V)
Charge nominale de tous les actionneurs :	max. 24 W (à 24 V)
Commande pompes/chaudière	
Puissance de commutation ^{2,3} :	2 A, 200 VA à induction
Retard de mise en circuit ³ :	2 min
Temps d'arrêt fixe/réglable ³ :	2 min / 5 - 15 min
Fonction de protection de pompe ³ :	14 jours pour 1 Min
Sens d'action :	NC ou NO ¹ / NC ² / au choix ³
Température ambiante :	de 0 à +50° C
Température de stockage :	de -20 à +70° C
Humidité ambiante :	80 % sans condensation
Température contrôle de billage :	Terminal 100 °C
	Boîtier en plastique: 75 °C
Niveau d'encrassement :	2
Tension assignée de tenue aux chocs :	1500 V
Classe ERP selon EU 811/2013:	1=1 %
Classe de protection :	24 V : III / 230V : II
Type de protection :	IP 20
Mode de fonctionnement :	Type 1 / type 1.C
Dimensions (l x H x P) :	90 x 326,5 x 50 mm

¹ B 50302 (en fonction du régulateur)
² B 41402, B 21402
³ B 40502, B 40602, B 20502, B 20602
⁴ en fonction de la tension d'exploitation (24 V/230 V) de la base

4.3 Conformité

Ce produit comprend le marquage CE et satisfait ainsi aux exigences des directives :

- 2014/30/EU avec modifications « directive du Conseil sur le rapprochement des législations des États Membres concernant la compatibilité électromagnétique »
- 2014/35/EU avec modifications « directive du Conseil sur le rapprochement des législations des États Membres concernant le matériel électrique dans certaines limites de tension »
- 2011/65/EU « Directive du Conseil sur la limitation de l'utilisation de certaines substances dangereuses dans les équipements électriques et électroniques »

Pour l'installation complète, des exigences de protection supplémentaires dont le respect est la responsabilité de l'installateur, peuvent s'appliquer.

5 Montage

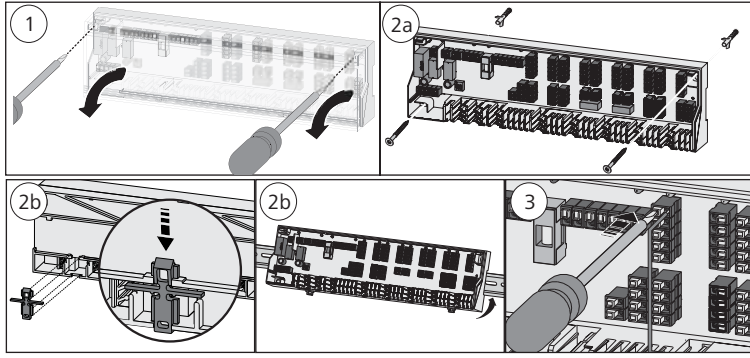

1. Retirer le couvercle.
2. Monter la base. En cas de montage mural et en fonction de la qualité du mur, fixer la base avec 2 vis Ø 4 mm et les chevilles correspondantes. Utiliser un TS 35/7,5 en cas de montage sur rail porteur.
3. Établir le raccordement électrique.
4. Monter le couvercle.

5.1 Sélectionner et enclencher un fusible (uniquement B 50302)

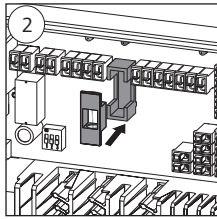
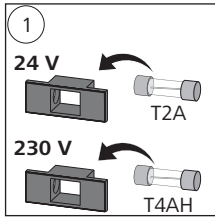

Selon le fusible enclenché (compris dans le volume de livraison), le B 50302 peut être exploité avec des sources de tension 24 ou 230 V.

i La tension appliquée doit être indiquée sur la plaque signalétique.

5.2 Paramétrage (uniquement B 40x02, B20x02)

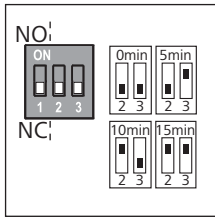

Le réglage du sens d'action s'effectue à l'aide du Jumper 1 :

Exploitation NO : Jumper 1 = ON
Exploitation NC : Jumper 1 = OFF
 Le temps d'arrêt fixe de 2 min. de la pompe ou de la chaudière peut être augmenté de 5, 10 ou 15 minutes supplémentaires à l'aide des Jumpers 2 et 3 :

Durée	Jumper 2	Jumper 3
0 min	OFF	OFF
5 min	OFF	ON
10 min	ON	OFF
15 min	ON	ON

6 Branchement électrique

L'alimentation de la tension électrique de la version 24 V doit être établie par le biais d'un transformateur de sécurité conformément à la norme EN 61558-2-6 ou d'un transformateur classe II selon les normes UL pour l'Amérique du Nord.

Les coupes transversales de câbles doivent être 0,75 mm² - 1,5 mm² pour 24 V ou de 1,5 mm² pour 230 V pour le raccordement de l'alimentation électrique. Selon la version de tension de la base, il est possible de capter L1 ou L et L2 ou N ainsi que le conducteur de protection par le biais de la base. Un limiteur de température/capteur de point de rosée peut être raccordé sur le contact TB/%H en mode NC. Ce contact est inutilisable en mode NO. Le raccord TB/%H doit être ponté si aucun limiteur de température n'est raccordé. Retirer le pont dès qu'un limiteur de température est raccordé. Le limiteur de température doit être réalisé en tant que contact à ouverture.

i Le câblage du régulateur dépend de la base disponible. Respecter le manuel du régulateur ou des composants correspondants pour le câblage.

- Régulateur numérique
- Régulateur analogique
- Actionneur
- Chaudière
- Pompe
- Source de tension
- Limiteur de température
- Horloge système
- Change Over Chauffage/ Refroidissement
- Refroidissement
- Chauffage

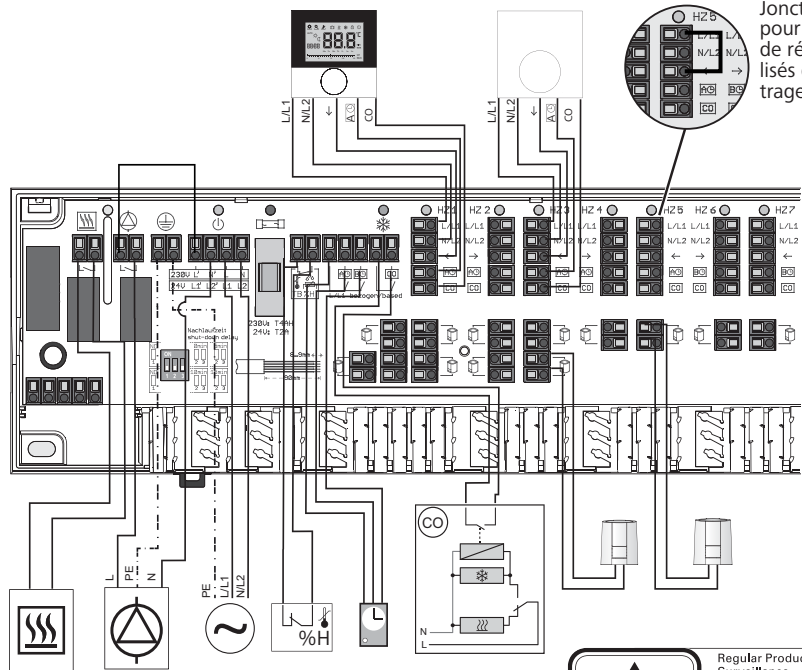
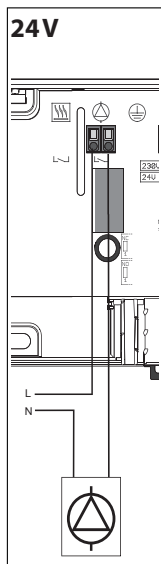

Jonction de câbles pour tous les raccords de régulateur non utilisés dans le paramétrage du mode NO.

7 Voyants de signalisation à LED (uniquement B 40x02, B 20x02)

Fonction	Couleur	Explication
Pompe / chaudière	Vert	Allumé : Pompe / chaudière active Éteint : Pompe / chaudière inactive Clignote : Limiteur de température / capteur de point de rosée actif
Tension réseau	Vert	Allumé : Appareil en service Éteint : Appareil hors service Clignote : Fonction protection de valve active (Option)
Fusible	Rouge	Allumée : Fusible défectueux
Change Over	Bleu	Allumée : Mode refroidissement actif Éteint : Mode chauffage actif
Zones de chauffage 1 à x	Vert	Allumé : Zone de chauffage active Éteint : Zone de chauffage éteinte

8 Maintenance

8.1 Remplacer le fusible



AVERTISSEMENT ! Danger de mort dû à la tension électrique

- Avant l'ouverture, mettre la base hors tension et la sécuriser contre le redémarrage.
- Débloquer les tensions externes présentes et sécuriser contre tout redémarrage involontaire.

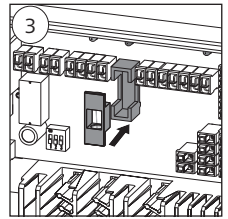
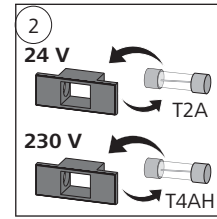
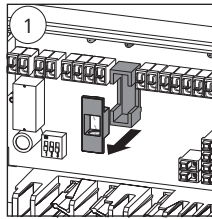

8.2 Nettoyage

Utiliser uniquement un chiffon doux, sec et sans solvant pour le nettoyage.

9 Démontage



AVERTISSEMENT ! Danger de mort dû à la tension électrique

- Avant l'ouverture, mettre la base hors tension et la sécuriser contre le redémarrage.
- Débloquer les tensions externes présentes et sécuriser contre tout redémarrage involontaire.

- Mettre l'installation complète hors tension.
- Débrancher les câbles de tous les composants externes raccordés.
- Démontez la base et l'éliminer dans les règles.



Regular Production
Surveillance
Safety
Type Approved

www.tuv.com
ID 1111209551



B 50302			24V / 230 V
B 41402	B 40502	B 40602	24 V
B 21402	B 20502	B 20602	230 V

1 Leveromvang

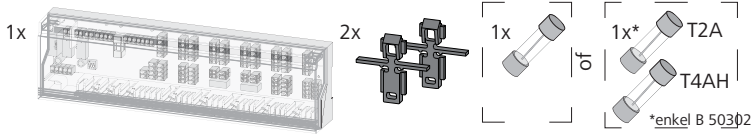

2 In verband met deze handleiding

Vooraleer met de Basis gewerkt wordt, dient deze handleiding grondig en volledig gelezen te worden. De handleiding dient bewaard en aan de volgende gebruiker doorgegeven te worden.

In deze handleiding worden afzonderlijke posities van de toesteltekeningen door een x vervangen. Afhankelijk van de positie vervangt deze de respectievelijke aangifte van meerdere toesteltypes. B x1402 stemt bijvoorbeeld overeen met B 41402 en B 21402. Een inzicht in en het downloaden van deze en volgende handleidingen is mogelijk onder www.ezr-home.de.

Volgende symbolen geven aan

- een opsomming,

een waarschuwing voor elektrische spanning,

een belangrijke informatie.

3 Veiligheid

3.1 Doelgericht gebruik

De Basis dient,

- voor de montage van een afzonderlijke kamerregeling met tot 10 zones (afhankelijk van het gebruikte type) voor verwarmings- en koelsystemen,
- de aansluiting van tot 18 actuatoren en 10 kamerbedieningstoestellen (afhankelijk van het gebruikte type),
- De aansluiting van actuatoren met de werking NC (Normally closed) of NO (Normally open), afhankelijk van de gebruikte regelaar,
- De aansluiting van een externe schakelklok,
- Afhankelijk van het gebruikte type, de aansluiting van een pomp of een ketel, een CO-signaalgever, een temperatuurbegrenzer of dauwpuntsensor,
- De vaste installatie.

Elk ander gebruik, wijzigingen en ombouwen zijn uitdrukkelijk verboden en leiden tot gevaren, waarvoor de fabrikant geen aansprakelijkheid aanvaardt.

3.2 Veiligheidsaanwijzingen

Voor het vermijden van ongevallen met persoonlijk letsel en materiële schade dienen alle veiligheidsaanwijzingen in deze handleiding nageleefd te worden.

WAARSCHUWING

Levensgevaar door aan het Basisstation aanwezige elektrische spanning!

- Voor het openen, netspanning uitschakelen en tegen opnieuw inschakelen beveiligen.
- Het openen van het toestel is enkel toegelaten voor een gemachtigd vakman.
- Aanwezige vreemde spanningen vrijschakelen en tegen opnieuw inschakelen beveiligen.
- Het product enkel in technisch rimpelloze toestand gebruiken.
- Met het toestel niet werken zonder toestelafdekking.
- Personen (inclusief kinderen) met beperkte fysieke, sensorische of geestelijke vaardigheden, ontbrekende ervaring of ontbrekende kennis van dit product mogen dit niet gebruiken of eraan werken. Eventueel dient op deze personen toezicht uitgeoefend te worden door een voor de veiligheid verantwoordelijke persoon of door deze persoon aanwijzingen gegeven te worden, hoe het product dient gebruikt te worden.
- Zich ervan verzekeren, dat geen kinderen met het product spelen. Eventueel dient toezicht gehouden te worden op de kinderen.
- In geval van nood de volledige afzonderlijke kamerregeling spanningsvrij schakelen.

3.3 Personeelsvoorwaarden

De elektrische installatie dient volgens de huidige nationale bepalingen alsook de voorschriften van de plaatselijke EVU's uitgevoerd te worden. Deze handleiding veronderstelt vakkennis, die overeenstemt met het afsluiten van een door de staat erkende vorming in één van de volgende beroepen:

- Installatiemecanici voor sanitair-, verwarmings- en aircotechniek
- Monteur van elektrische installaties of
- Elektronicamonteur

overeenkomstig de in de Bondsrepubliek Duitsland officieel bekendgemaakte beroepsomschrijvingen alsook de vergelijkbare beroepsopleidingen volgens de wetgeving van de Europese Gemeenschap.

4 Toesteloverzicht

4.1 Aansluitingen en aanduidingen

Hierna wordt de volledige uitrusting voorgesteld. Al naargelang de aanwezige Basis kunnen afzonderlijke posities wegvallen.

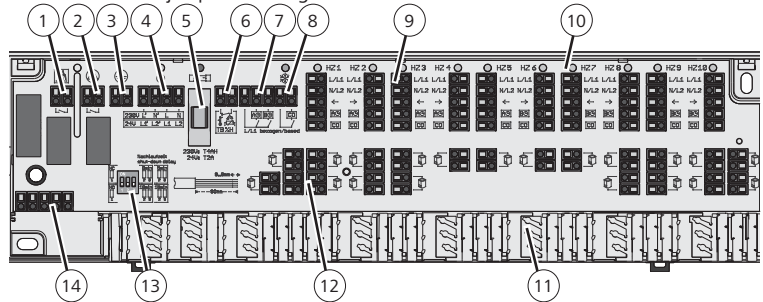

- | | |
|--|---|
| 1 Ketelaansluiting | 8 Change Over verwarmen/koelen |
| 2 Pompaansluiting | 9 Aansluiting regelaar |
| 3 Beveiligingsgeleideraansluiting (enkel bij 230 V)a | 10 LED's |
| 4 Spanningsvoeding | 11 Trekontlasting |
| 5 Zekering | 12 Aansluiting actuatoren |
| 6 Temperatuurbegrenzer of dauwpuntsensor | 13 DIP-schakelaar |
| 7 Dalingskanaal externe timer | 14 Contacten voor behuizingsafdekking met geïntegreerde systeemklok |

4.2 Technische gegevens

Bedrijfsspanning:	B50302: 24 V ± 20 %, 50 Hz 230 V ± 10 %, 50 Hz
	B4x02: 24 V ± 20 %, 50 Hz
	B2x02: 230 V ± 10 %, 50 Hz
Vermogensopname:	24 V: max. 36 VA / 230 V: max. 50 VA
Zekering:	24 V: T2A / 230 V: T4AH
Aantal verwarmingszones:	6 of 10
Aansluitbare actuatoren Type ⁴	A 20x05, A 21x05, A 40x05, A 41x05, AST 20x05, AST 21x05, AST 40x05, AST 41x05
6 / 10 verwarmingszones:	max. 15 / max. 18 aandrijvingen
Voor aandrijvingen afwijkend van het bovenstaande geldt	
Inschakelstroom per actuator:	max. 500 mA (bij 230 V)
Nominale belasting van alle aandrijvingen:	max. 24 W (bij 24 V)
Pomp-/ketelsturing	
Schakelvermogen ^{2, 3} :	2 A, 200 VA inductief
Inschakelvertraging ³ :	2 min
Nalooptijd vast/instelbaar ³ :	2 min / 5 - 15 min
Pompbeveiligingsfunctie ³ :	14 dagen gedurende 1 min
Werkzinn:	NC of NO ¹ / NC ² / selecteerbaar ³
Omgevingstemperatuur:	0 tot +50 °C
Opslagtemperatuur:	-20 tot +70 °C
Omgevingsvochtigheid:	80 % niet condensierend
Temperatuur kogeldrukproef:	Aansluitklem: 100 °C
	Kunststof behuizing: 75 °C
Vervuilinggraad:	2
Beoordeelde stootspanning:	1500 V
ERP-klasse volgens EU 811/2013:	1=1 %
Beschermingsklasse:	24 V: III / 230 V: II
Beschermingsgraad:	IP 20
Werkingswijze:	Type 1 / Type 1.C
Afmetingen (H x L x D):	90 x 326,5 x 50 mm

¹ B 50302 (Regelaar-afhankelijk)
² B 41402, B 21402
³ B 40502, B 40602, B 20502, B 20602
⁴ afhankelijk van de bedrijfsspanning (24 V/230 V) van de Basis

4.3 Conformiteit

Dit product is met de CE-markering gekenmerkt en stemt hierdoor overeen met de vereisten uit de richtlijnen:

- 2014/30/EU met wijzigingen „Richtlijn van de onderlinge aanpassing van de wettelijke voorschriften van de lidstaten inzake elektromagnetische compatibiliteit“
- 2014/35/EU met wijzigingen „Richtlijn van de onderlinge aanpassing van de wettelijke voorschriften van de lidstaten inzake elektrisch materiaal bestemd voor gebruik binnen bepaalde spanningsgrenzen“
- 2011/65/EU „Richtlijn van de beperking van het gebruik van bepaalde gevaarlijke stoffen in elektrische en elektronische apparatuur“

Voor de volledige installatie kunnen extra beveiligingsvereisten bestaan, voor wiens aanhouding de installateur verantwoordelijk is.

5 Montage

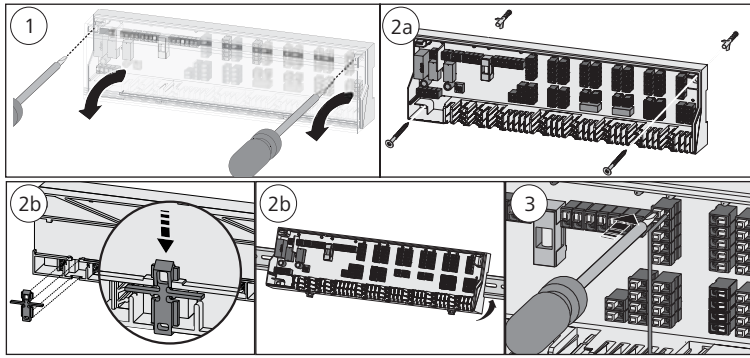

1. De afdekking afnemen.
2. De Basis monteren. Bij een wandmontage afhankelijk van de wandkwaliteit de Basis met 2 stuks Ø 4 mm schroeven en overeenkomstige pluggen bevestigen. Bij een draagrailmontage een TS 35/7,5 gebruiken.
3. De elektrische aansluiting maken.
4. De afdekking monteren.

5.1 Zekering kiezen en plaatsen (enkel B 50302)

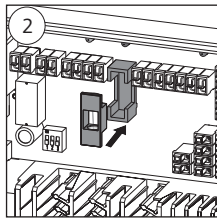
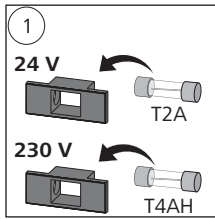

Afhankelijk van de geplaatste zekering (in de leveromvang begrepen), kan met de B 50302 aan 24 V of 230 V spanningsbronnen gewerkt worden.

De gebruikte spanning dient op het typeplaatje gemarkeerd te worden.

7 LED signalering (enkel B 40x02, B 20x02)

Functie	Kleur	Verklaring
Pomp/ketel	Groen	Aan: Pomp/ketel actief Uit: Pomp/ketel inactief Knipper: Temperatuurbegrenzer/dauwpuntsensor actief
Netspanning	Groen	Aan: Toestel in bedrijf Uit: Toestel buiten bedrijf Knipper: Ventielbeschermingsfunctie actief (Optie)
Zekering	Rood	Aan: Zekering defect
Change Over	Blauw	Aan: Modus koelen actief Uit: Modus verwarmen actief
Verwarmingszones 1 tot x	Groen	Aan: Verwarmingszone actief Uit: Verwarmingszone uit

8 Onderhoud

8.1 Zekering vervangen



WAARSCHUWING! Levensgevaar door elektrische spanning

- Voor het openen de Basis spanningsvrij schakelen en tegen opnieuw inschakelen beveiligen.
- Aanwezige vreemde spanningen vrijschakelen en tegen onvoorzien opnieuw inschakelen beveiligen.

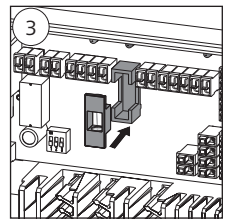
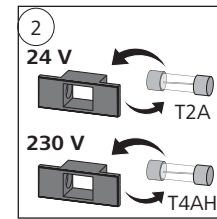
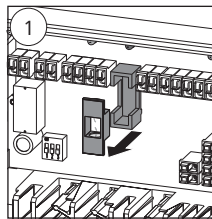

5.2 Parametrering (enkel B 40x02, B20x02)

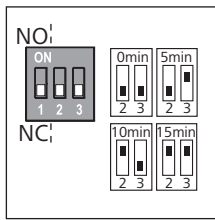

De instelling van de werkinzetting gebeurt door middel van jumper 1:

NO-bedrijf: Jumper 1 = ON
NC-bedrijf: Jumper 1 = OFF

De vaste nalooftijd van 2 min. van de pomp resp. de ketel, kan met nogmaals 5, 10 of 15 min. verhoogd worden door middel van jumpers 2 en 3:

Tijd	Jumper 2	Jumper 3
0 min	OFF	OFF
5 min	OFF	ON
10 min	ON	OFF
15 min	ON	ON

8.2 Reiniging

Voor het reinigen een droog, oplosmiddelvrij, zacht doek gebruiken.

6 Elektrische aansluiting

De voedingsspanning van de 24 V versie dient via een veiligheidstransformator volgens EN 61558-2-6 of een Class II transformator volgens UL voor Noord-Amerika te gebeuren.

Voor de aansluiting van de voedingsspanning dienen de kabeldiameters 0,75 mm - 1,5 mm² bij 24 V of 1,5 mm² bij 230 V te bedragen. Afhankelijk van de spanningsversie van de Basis bestaat de mogelijkheid L1 resp. L en L2 resp. n alsook de beveiligingsgeleiding via de Basis af te takken. Aan het contact TB/%H kan in het NC-bedrijf een temperatuurbegrenzer/dauwpuntsensor aangesloten worden, in het NO-bedrijf is een gebruik van dit contact niet mogelijk. Wordt geen temperatuurbegrenzer aangesloten, dient de overbrugging TB/%H overbrugd te worden (vanuit de fabriek voorzien). Zodra een temperatuurbegrenzer aangesloten wordt, dient de overbrugging verwijderd te worden. De temperatuurbegrenzer dient als openingscontact uitgevoerd te worden.

De bekabeling van de regelaar is afhankelijk van de voorhanden zijnde Basis. Voor de bekabeling de handleiding van de regelaar resp. de overeenkomstige componenten naleven.

- Digitale regelaar
- Analoge regelaar
- Actuator
- Ketel
- Pomp
- Spanningsbron
- Temperatuurbegrenzer
- Systeemklok
- Change Over verwarmen/koelen
- Koelen
- Verwarmen

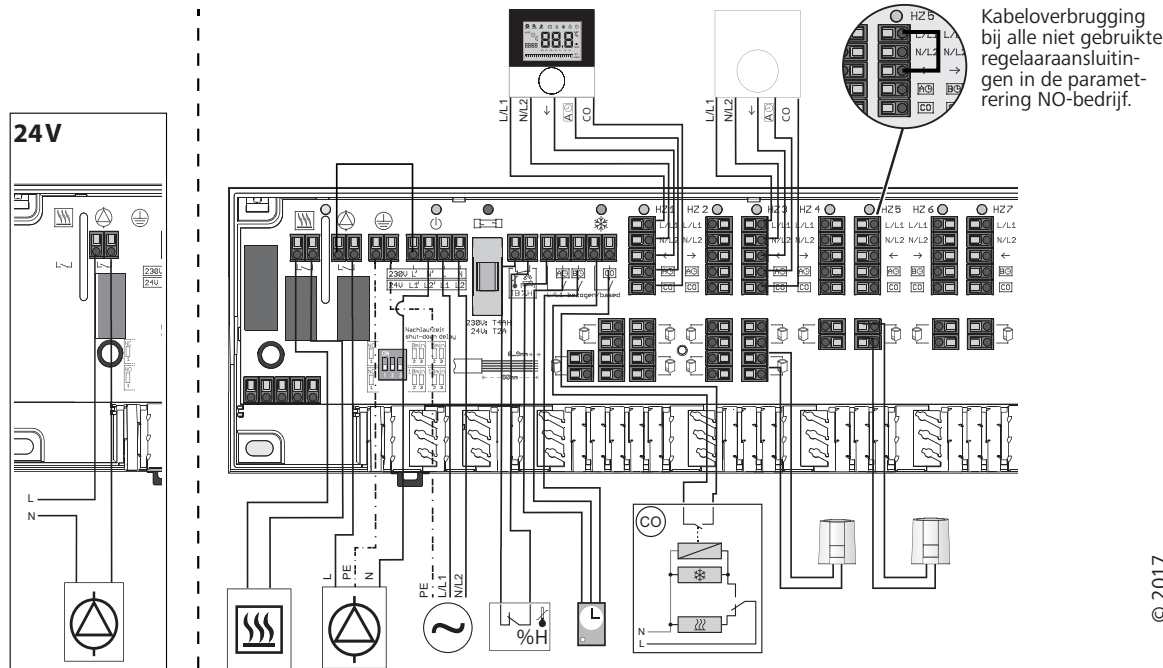

Deze handleiding is auteursrechtelijk beschermd. Alle rechten voorbehouden. Zij mag noch volledig noch gedeeltelijk zonder voorafgaandelijk akkoord van de fabrikant gekopieerd, gereproduceerd, ingekort of onder eender welke vorm doorgegeven worden, zowel op mechanische als elektronische wijze.



Regular Production
Surveillance
Safety
Type Approved

www.tuv.com
ID: 1111209551



B 50302	24V / 230 V	
B 41402 B 40502 B 40602	24 V	
B 21402 B 20502 B 20602	230 V	

1 Volume di fornitura

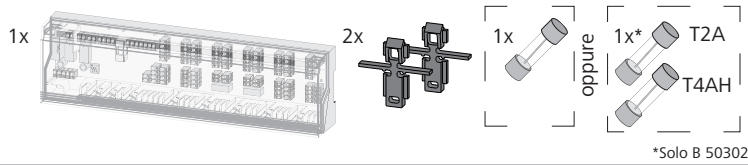



*Solo B 50302

2 Informazioni sulle presenti istruzioni

Prima di utilizzare la base è necessario aver letto in maniera accurata e completa le presenti istruzioni. Le istruzioni devono essere conservate e consegnate all'utilizzatore successivo.

Nelle presenti istruzioni, alcune singole posizioni della descrizione dell'apparecchio sono sostituite da una x. Tale segno indica che la posizione in questione si riferisce a più tipi di apparecchio. Ad esempio B x1402 corrisponde a B 41402 e a B 21402. Le presenti e altre istruzioni possono essere consultate e scaricate sul sito www.ezr-home.de.

I seguenti simboli indicano

- un elenco,
-  un avvertimento circa la tensione elettrica
-  un'informazione importante.

3 Sicurezza

3.1 Uso inteso

La base serve

- per realizzare una regolazione separata di singoli ambienti con fino a 10 zone (a seconda del tipo) in sistemi di riscaldamento e raffreddamento;
- per collegare fino a 18 azionatori e 10 apparecchi di controllo ambientale (a seconda del tipo utilizzato);
- per collegare gli azionatori con il tipo di controllo NC (Normally Closed) o NO (Normally Open), a seconda del regolatore utilizzato;
- per collegare un timer esterno;
- a seconda del tipo utilizzato, per collegare una pompa o una caldaia, un generatore di segnale CO, un limitatore della temperatura o un sensore del punto di rugiada;
- per installazioni fisse.

Ogni altro utilizzo così come modifiche e trasformazioni sono espressamente vietati e possono causare pericoli per i quali il costruttore non fornisce alcuna garanzia.

3.2 Avvertenze di sicurezza

Per evitare incidenti con danni a cose o persone, devono essere rispettate tutte le indicazioni di sicurezza riportate nelle presenti istruzioni.

AVVERTENZA

Pericolo di vita dovuto alla presenza di tensione elettrica sulla stazione di base!

- Prima dell'apertura, interrompere l'alimentazione di rete e mettere al sicuro da un avvio involontario.
- L'apertura dell'apparecchio è consentita solo al personale autorizzato.
- Scaricare la tensione esterna presente e mettere al sicuro da un avvio involontario.
- Il prodotto deve essere utilizzato solo se in condizioni tecnicamente perfette.
- Non utilizzare l'apparecchio senza la relativa copertura.
- Questo apparecchio non deve essere utilizzato da persone con limitazioni delle capacità fisiche, sensoriali o mentali (inclusi i bambini) né da persone che non siano in possesso della necessaria esperienza e/o conoscenza, fatta eccezione per quei casi in cui esse siano sorvegliate dalla persona responsabile per loro o abbiano ricevuto da questa istruzioni sull'utilizzo dell'apparecchio.
- Assicurarsi che nessun bambino giochi con il prodotto. Se necessario, sorvegliare i bambini.
- In caso di emergenza isolare dalla tensione l'intera regolazione.

3.3 Presupposti personali

L'installazione elettrica deve essere effettuata secondo le attuali disposizioni nazionali locali, nonché nel rispetto delle direttive del fornitore di energia elettrica locale. Le presenti istruzioni presuppongono conoscenze tecniche che vengono conferite dai diplomi di scuola superiore riconosciuti dallo stato per i seguenti mestieri:

- installatore di impianti termosanitari e di condizionamento
- installatore di impianti elettrici o
- tecnico elettronico

sulla base dei titoli professionali riconosciuti nella Repubblica Federale Tedesca, nonché ai corsi professionali equivalenti riconosciuti dal Diritto Comunitario Europeo.

4 Panoramica dell'apparecchio

4.1 Collegamenti e visualizzazioni

Nel seguito viene illustrato il modello con dotazione completa. A seconda della base utilizzata, alcune singole posizioni potrebbero non essere presenti.

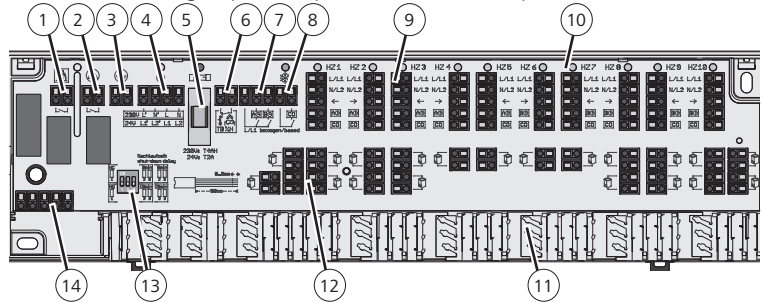

- | | |
|---|---|
| 1 Collegamento della caldaia | 8 Change Over riscaldamento/raffreddamento |
| 2 Collegamento della pompa | 9 Collegamento regolatore |
| 3 Collegamento del conduttore di terra (solo per il modello da 230 V) | 10 LED |
| 4 Alimentazione di tensione | 11 Scarico della trazione |
| 5 Fusibile | 12 Collegamento azionatori |
| 6 Limitatore della temperatura o sensore del punto di rugiada | 13 Commutatore DIP |
| 7 Canale del timer esterno per il risparmio energetico | 14 Contatti per la copertura dell'apparecchio con orologio di sistema integrato |

4.2 Specifiche tecniche

Tensione d'esercizio:	B50302: 24 V ±20%, 50 Hz 230 V ±10%, 50 Hz
	B4x02: 24 V ±20%, 50 Hz B2x02: 230 V ±10%, 50 Hz
Potenza assorbita:	24 V: max. 36 VA / 230 V: max. 50 VA
Fusibile:	24 V: T2A / 230 V: T4AH
Numero di zone di riscaldamento:	6 o 10
Numero di azionatori collegabili	
Tipo ⁴	A 20x05, A 21x05, A 40x05, A 41x05, AST 20x05, AST 21x05, AST 40x05, AST 41x05
6 / 10 zone di riscaldamento:	max. 15 / max. 18 azionatori
Per azionatori diversi da quelli sopra menzionati vale quanto segue:	
Corrente di accensione per azionatore:	max. 500 mA (a 230 V)
Carico nominale di tutti gli azionatori:	max. 24 W (a 24 V)
Comando pompa/caldaia	
Potenza di apertura ^{2,3} :	2 A, 200 VA induttiva
Ritardo di avviamento ³ :	2 min
Tempo di ritardo fisso/impostabile ³ :	2 min. / 5 - 15 min
Funzione di protezione della pompa ³ :	14 giorni per 1 min.
Tipo di controllo:	NC o NO ¹ / NC ² / selezionabile ³
Temperatura ambientale:	da 0 a +50 °C
Temperatura di conservazione:	da -20 a +70 °C
Umidità ambientale:	80% non condensante
Temperatura di verifica della pressione della sfera:	Terminal: 100 °C Contenitore di plastica: 75 °C
Grado di impurità:	2
Tensione a impulsi di misurazione:	1500 V
Classe ERP secondo UE 811/2013:	1=1 %
Classe di protezione:	24 V: III / 230V: II
Tipo di protezione:	IP 20
Modo di funzionamento:	Tipo 1 / Tipo 1.C
Misure (H x L x D):	90 x 326,5 x 50 mm

4.3 Conformità

Questo prodotto è contrassegnato dal simbolo CE e soddisfa pertanto i requisiti delle seguenti direttive e leggi:

- 2014/30/EU "Direttiva del consiglio concernente il ravvicinamento delle legislazioni degli Stati membri relative alla compatibilità elettromagnetica" e successive modifiche
- 2014/35/EU "Direttiva del consiglio concernente il ravvicinamento delle legislazioni degli Stati membri relative al materiale elettrico destinato ad essere adoperato entro taluni limiti di tensione" e successive modifiche
- 2011/65/UE "Direttiva del Consiglio sulla restrizione dell'uso di determinate sostanze pericolose nelle apparecchiature elettriche ed elettroniche"

Per l'installazione dell'impianto generale possono trovare applicazione ulteriori requisiti di sicurezza, per il cui rispetto è responsabile l'installatore.

¹ B 50302 (a seconda del regolatore)
² B 41402, B 21402
³ B 40502, B 40602, B 20502, B 20602
⁴ A seconda della tensione d'esercizio (24 V/230 V) della base

5 Montaggio

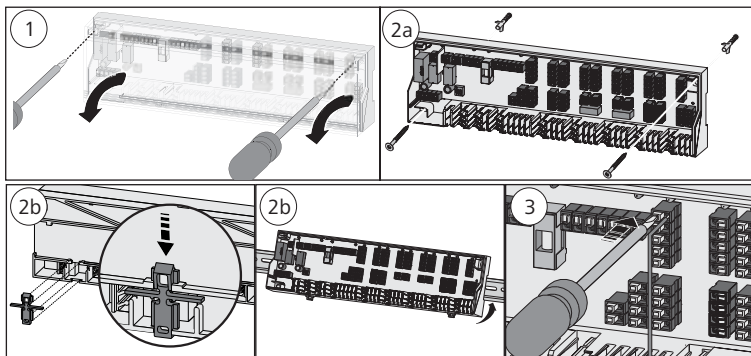

1. Rimuovere la copertura.
2. Montare la base. In caso di montaggio a parete, a seconda della struttura della parete fissare la base con 2 viti Ø 4 mm e relativi tasselli. In caso di montaggio con rotaia di supporto, utilizzare una TS 35/7,5.
3. Realizzare il collegamento elettrico.
4. Montare la copertura.

5.1 Scegliere il fusibile e inserirlo (solo B 50302)

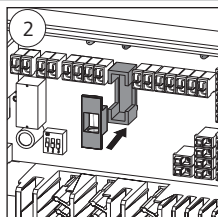
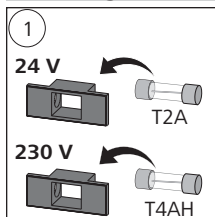

A seconda del fusibile inserito (compreso nella fornitura), l'apparecchio B 50302 può essere utilizzato con una fonte di tensione da 24 V o 230 V.

i La tensione utilizzata deve essere indicata sulla targhetta.

5.2 Parametrizzazione (solo B 40x02, B20x02)

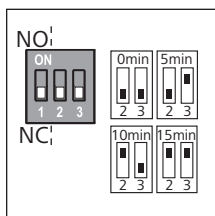

L'impostazione del tipo di controllo avviene tramite il jumper 1:

Funzionamento NO: jumper 1 = ON
Funzionamento NC: jumper 1 = OFF
 Il tempo di ritardo fisso di 2 min. della pompa ovvero della caldaia può essere aumentato di altri 5, 10 o 15 min. tramite i jumper 2 e 3:

Indicazione dell'ora	Jumper 2	Jumper 3
0 min.	OFF	OFF
5 min.	OFF	ON
10 min.	ON	OFF
15 min.	ON	ON

6 Collegamento elettrico

L'alimentazione di tensione della versione 24 V deve avvenire tramite un trasformatore di sicurezza secondo EN 61558-2-6 o tramite un trasformatore di classe II secondo UL per il Nord America.

Per il collegamento dell'alimentazione di tensione, le sezioni dei cavi devono essere 0.75 mm² - 1,5 mm² per tensione di 24 V o di 1,5 mm² per tensione di 230 V. In base alla tensione applicata alla base vi è la possibilità di calibrare L1 ovvero L, L2 ovvero N e il conduttore di terra tramite la base. Al contatto TB/%H, nel funzionamento NC, può essere collegato un limitatore di temperatura/sensore del punto di rugiada; nel funzionamento NO non è possibile l'utilizzo di questo contatto. Se non viene collegato alcun limitatore di temperatura, la porta TB/%H deve essere chiusa con un ponte (a carico del committente). Quando viene collegato un limitatore di temperatura, il ponte deve essere rimosso. Il limitatore di temperatura deve essere configurato come contatto di apertura.

i Il cablaggio del regolatore dipende dalla base utilizzata. Per il cablaggio osservare le istruzioni del regolatore ovvero dello specifico componente.

- Regolatore digitale
- Regolatore analogico
- Azionatore
- Caldaia
- Pompa
- Fonte di tensione
- Limitatore di temperatura
- Orologio di sistema
- Change Over riscaldamento/raffreddamento
- Raffreddamento
- Riscaldamento

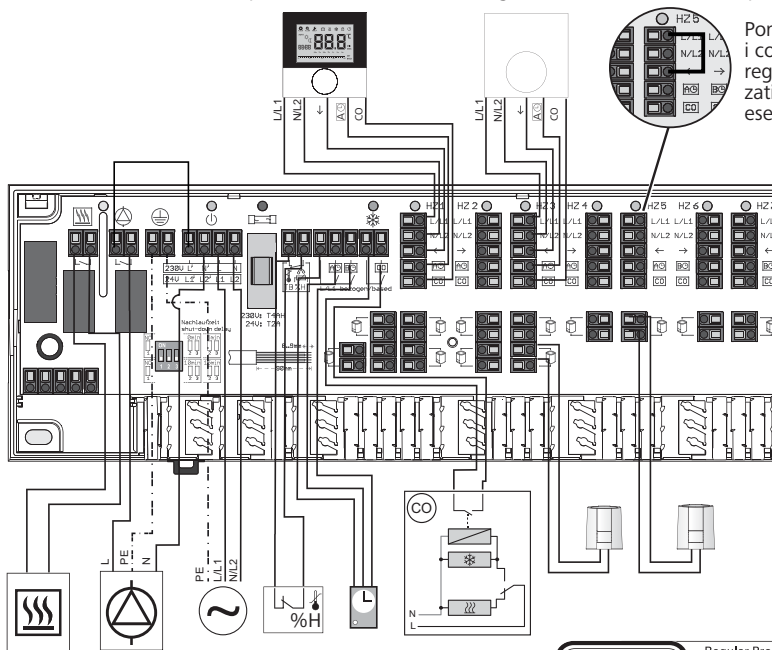
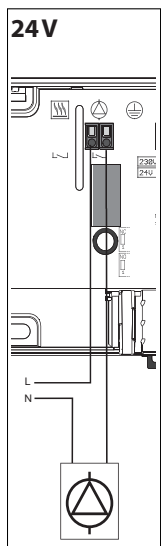

Ponticello per tutti i collegamenti al regolatore non utilizzati con parametri di esercizio NO.

Il presente manuale è protetto dalla legge sul diritto d'autore. Tutti i diritti riservati. Esso non può essere fotocopiato, riprodotto, accorciato o trasmesso in qualsiasi modo, nemmeno in parte, né meccanicamente né elettronicamente, senza il preventivo consenso del produttore.

7 Segnalazione a LED (solo B 40x02, B 20x02)

Funzionamento	Colore	Chiarire
Pompa/caldaia	Verde	Acceso: pompa/caldaia attiva Spento: pompa/caldaia non attiva Lampeggiante: limitatore di temperatura / sensore del punto di rugiada attivo
Tensione di rete	Verde	Acceso: apparecchio funzionante Spento: apparecchio non funzionante Lampeggiante: funzione di protezione della valvola attiva (Opzione)
Fusibile	Rosso	Acceso: Fusibile difettoso
Change Over	Blu	Acceso: Modalità di raffreddamento attiva Spento: modalità di riscaldamento attiva
Zone di riscaldamento 1 - x	Verde	Acceso: zona di riscaldamento attiva Spento: zona di riscaldamento spenta

8 Manutenzione

8.1 Sostituire il fusibile

- ⚠ AVVERTENZA! Pericolo di vita dovuto alla presenza di tensione elettrica**
- Prima dell'apertura, isolare la base dall'alimentazione di tensione e mettere al sicuro da un avvio involontario.
 - Scaricare la tensione esterna presente e mettere al sicuro da un avvio involontario.

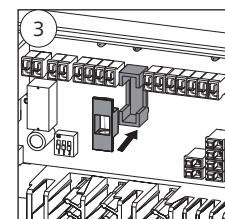
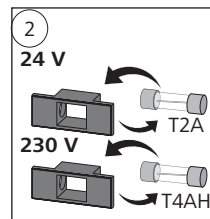
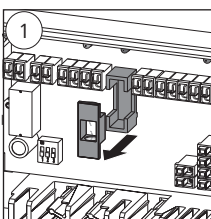

8.2 Pulizia

Per la pulizia utilizzare un panno morbido asciutto, senza solventi.

9 Smontaggio

- ⚠ AVVERTENZA! Pericolo di vita dovuto alla presenza di tensione elettrica**
- Prima dell'apertura, isolare la base dall'alimentazione di tensione e mettere al sicuro da un avvio involontario.
 - Scaricare la tensione esterna presente e mettere al sicuro da un avvio involontario.
 - Isolare l'intero impianto dall'alimentazione di tensione.
 - Scollegare i cablaggi di collegamento a tutti i componenti esterni.
 - Smontare la base e, ove necessario, smaltirla secondo le disposizioni locali.



Regular Production Surveillance Safety Type Approved
 www.tuv.com
 ID 1111209551



B 50302 24V / 230 V
 B 41402 | B 40502 | B 40602 24 V
 B 21402 | B 20502 | B 20602 230 V

1 Alcance de suministro

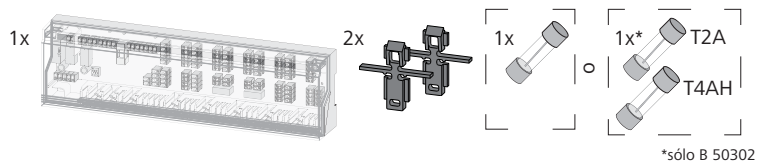



*sólo B 50302

2 Sobre este manual

Lea este manual con detenimiento y completamente antes de trabajar con la base. Conserve el manual y entréguelo al siguiente usuario.

En este manual, algunas posiciones de las designaciones de aparatos se reemplazan por una x. En dependencia de la posición, la x reemplaza la indicación de diferentes tipos de aparatos. Por ejemplo, B x1402 corresponde a B 41402 y B 21402. Es posible ver y descargar estas instrucciones y otras instrucciones en www.ezr-home.de.

Los símbolos siguientes demuestran

- una enumeración,
-  una advertencia ante la tensión eléctrica,
-  una información importante.

3 Seguridad

3.1 Uso conforme a lo previsto

La base sirve

- para la realización de una regulación de salas individuales con un máximo de 10 zonas (en dependencia del tipo utilizado) para sistemas de calefacción y refrigeración,
- para la conexión de hasta 18 actuadores y 10 dispositivos de control ambiental (en dependencia del tipo utilizado),
- para la conexión de actuadores con el sentido de acción NC (Normally closed) o NO (Normally open), en dependencia del termostato utilizado,
- para la conexión de un temporizador externo,
- en dependencia del tipo utilizado, para la conexión de una bomba o una caldera, un transmisor de señales CO, un limitador de temperatura o sensor de punto de rocío,
- para una instalación fija.

Cualquier otra utilización, modificación y conversión es expresamente prohibida por poner peligros de los que el fabricante no será responsable.

3.2 Avisos de seguridad

Hay que observar todos los avisos de seguridad en estas instrucciones para evitar accidentes con daños corporales o materiales.

ADVERTENCIA

¡Peligro de muerte debido a tensión eléctrica presente en la estación de base!

- Antes de abrir, desconectar la tensión de la red y asegurar contra reconexión.
- El dispositivo sólo debe ser abierto por especialistas autorizados.
- Desconectar tensiones externas presentes y asegurar contra reconexión.
- Sólo utilizar el producto en perfecto estado técnico.
- No utilizar el aparato sin cobertura.
- No está permitido el uso de este producto por personas (inclusive niños) con capacidades físicas, sensorias o intelectuales restringidas o que no dispongan de a experiencia o los conocimientos necesarios; a no ser, que se encuentren supervisadas por una persona responsable por su seguridad o hayan recibido las instrucciones necesarias para la utilización de este producto.
- Los niños deberán ser supervisados a fin de asegurar que no jueguen con el equipo.
- En casos de emergencia, desconectar la completa regulación de salas individuales del abastecimiento eléctrico.

3.3 Precondiciones relativas a Recursos Humanos

Hay que realizar las instalaciones eléctricas según las regulaciones actuales del VDE y según las regulaciones de su suministrador local de energía. Estas instrucciones presuponen conocimientos especiales que corresponden a una carrera certificada y homologada en una de las siguientes profesiones:

- Mecánico/-a para instalaciones para sistemas sanitarias, de calefacción y de climatización
- Instalador/-a de sistemas eléctricos o ingeniero/-a electrónico según las designaciones de profesión anunciados oficialmente en la República Federal de Alemania, y según designaciones de profesión comparables en la Ley de la Comunidad Europea.

4 Vista general del aparato

4.1 Conexiones e indicaciones

A continuación se representa el equipamiento completo. Posiciones individuales pueden ser omitidas según la base presente.

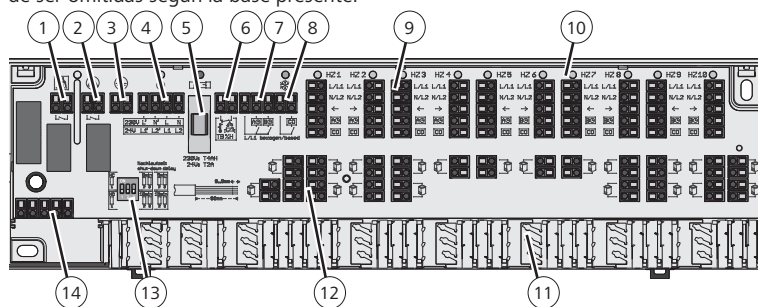

- | | |
|---|--|
| 1 Conexión de la caldera | 8 Conmutación calefacción/refrigeración |
| 2 Conexión de la bomba | 9 Conexión termostato |
| 3 Conexión del conductor de protección (sólo 230 V) | 10 LED |
| 4 Suministro de energía | 11 Descarga de tracción |
| 5 Fusible | 12 Conexión de actuadores |
| 6 Limitador de temperatura o sensor de punto de rocío | 13 Interruptores DIP |
| 7 Canal de reducción del temporizador externo | 14 Contactos para cobertura de la caja con reloj del sistema integrado |

4.2 Datos técnicos

Tensión de servicio:	B50302: 24 V ±20 %, 50 Hz 230 V ±10 %, 50 Hz
	B4x02: 24 V ±20 %, 50 Hz B2x02: 230 V ±10 %, 50 Hz
Potencia absorbida:	24 V: máx. 36 VA / 230 V: máx. 50 VA
Fusibles:	24 V: T2A / 230 V: T4AH
Cantidad de zonas de calefacción:	6 o 10
Actuadores conectables	
Tipo ⁴	A 20x05, A 21x05, A 40x05, A 41x05, AST 20x05, AST 21x05, AST 40x05, AST 41x05
6 / 10 zonas de calefacción:	máx. 15 / máx. 18 actuadores
Lo siguiente se aplica para otros actuadores que aquellos arriba mencionados	
Corriente de cierre por actuador:	máx. 500 mA (con 230 V)
Carga nominal de todos los actuadores:	máx. 24 W (con 24 V)
Control de la bomba/caldera	
Potencia de conmutación ^{2,3} :	2 A, 200 VA inductiva
Retardo de activación ³ :	2 min
Tiempo subsecuente fijo/ajustable ³ :	2 min / 5 - 15 min
Función de protección de la bomba ³ :	14 días, por 1 Min
Sentido de acción:	NC o NO ¹ / NC ² / seleccionable ³
Temperatura ambiente:	0 hasta +50 °C
Temperatura de almacenamiento:	-20 hasta +70 °C
Humedad ambiente:	80 % no condensando
Temp. de prueba de presión de bola:	Terminal: 100 °C Caja de plástico: 75 °C
Grado de contaminación	2
Impulso de tensión asignado:	1500 V
Clase ERP según EU 811/2013:	1=1 %
Clase de protección:	24 V: III / 230V: II
Tipo de protección:	IP 20
Modo de operación:	Tipo 1 / tipo 1.C
Dimensiones (A x L x P):	90 x 326,5 x 50 mm

4.3 Conformidad

Este producto está identificado con la marca CE y por ello corresponde a los requisitos de las directivas:

- 2014/30/EU con modificaciones "Directiva del consejo para la homologación de leyes de los estados miembros sobre la compatibilidad electromagnética"
 - 2014/35/EU con modificaciones "Directiva del consejo para la homologación de leyes de los estados miembros respecto a equipos eléctricos diseñados para uso dentro de ciertos límites de voltaje"
 - 2011/65/EU "Directiva del consejo sobre restricciones en el uso de determinadas sustancias peligrosas en equipos eléctricos y electrónicos"
- El instalador es responsable del cumplimiento de requisitos de protección adicionales que puedan existir para la instalación en su conjunto.

¹ B 50302 (dependiendo del termostato)
² B 41402, B 21402
³ B 40502, B 40602, B 20502, B 20602
⁴ dependiendo de la tensión de servicio (24 V/230 V) de la base

5 Montaje

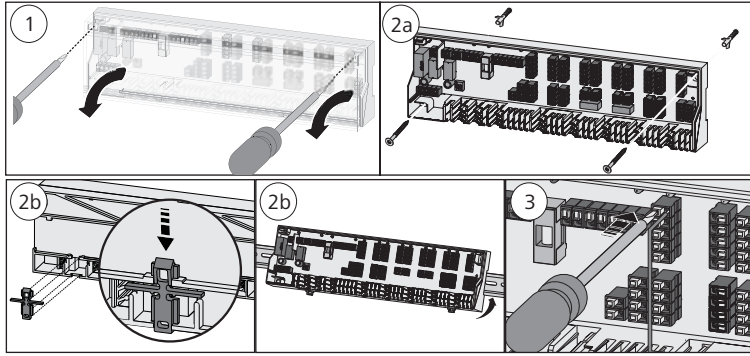

1. Retirar la cobertura.
2. Instalar la base. En caso de un montaje en una pared, fijar la base con 2 tornillos Ø 4 mm y tacos correspondientes según la calidad del muro. En caso de utilizar una regleta de montaje, escoger una regleta TS 35/7,5.
3. Realizar la conexión eléctrica.
4. Montar la cobertura.

5.1 Seleccionar e insertar fusible (sólo B 50302)

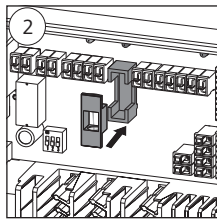
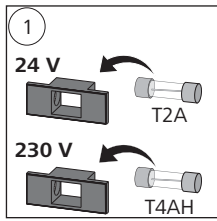

En dependencia del fusible insertado (incluido en el volumen de entrega), el B 50302 puede ser operada en fuentes de tensión de 24 V o de 230 V.

Hay que marcar la tensión utilizada en la placa de identificación.

5.2 Parametrización (sólo B 40x02, B20x02)

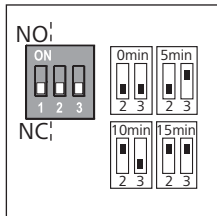

El sentido de acción se selecciona mediante puente 1:

Servicio NO: Puente 1 = CON
Servicio NC: Puente 1 = DES

El tiempo subsecuente fijo de 2 minutos de la bomba o de la caldera se puede aumentar en 5, 10 o 15 minutos mediante puente 2 y 3:

Tiempo	Puente 2	Puente 3
0 min	DES	DES
5 min	DES	CON
10 min	CON	DES
15 min	CON	CON

6 Conexión eléctrica

La alimentación eléctrica de la versión 24 V tiene que realizarse mediante un transformador de seguridad según EN 61558-2-6 o, para Norte América, mediante un transformador «Class II» según UL.

Para la conexión del abastecimiento eléctrico, las secciones de los cables tienen que ser 0,75 mm² - 1,5 mm² para 24 V o 1,5 mm² para 230 V. En dependencia de la versión de tensión, existe la posibilidad de tomar L1 o L y L2 o N, tanto como el conductor de protección, mediante la base. En servicio NC, un limitador de temperatura/sensor de punto de rocío puede conectarse al contacto TB/%H; este contacto no puede ser utilizado en servicio NO. Si no hay ningún limitador de temperatura conectado, la conexión TB/%H tiene que ser puenteadada (prevista en fábrica). El puente tiene que ser removida en el momento de conectar un limitador de temperatura. El limitador de temperatura tiene que ser realizado como contacto normalmente cerrado.

El cableado de los termóstatos depende de la base presente. Para el cableado por favor observe las instrucciones del termostato o del componente en cuestión.

- Termostato digital
- Termostato análogo
- Actuador
- Caldera
- Bomba
- Fuente de tensión
- Limitador de temperatura
- Reloj del sistema
- Conmutación calefacción/refrigeración
- Refrigerar
- Calentar

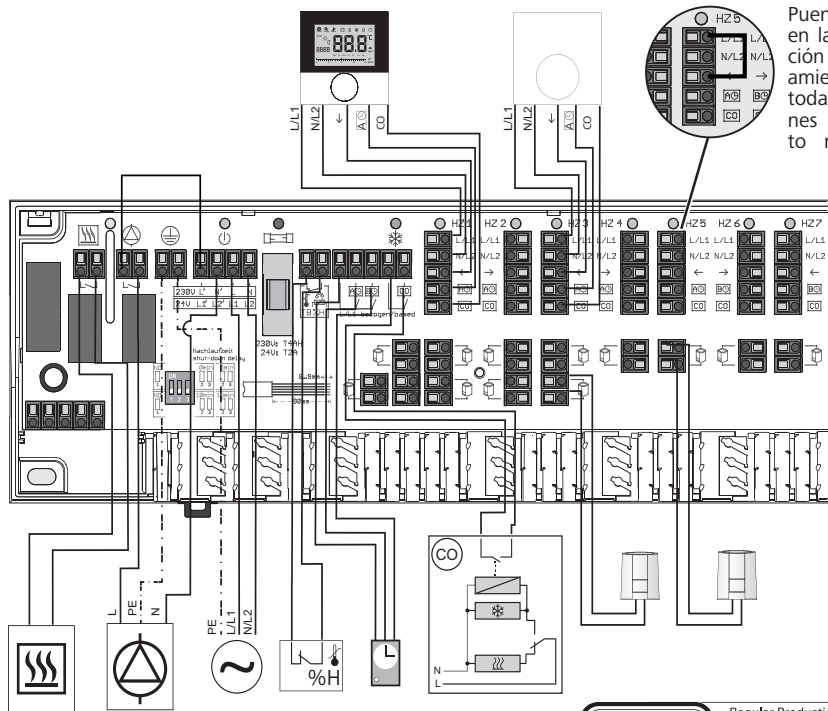
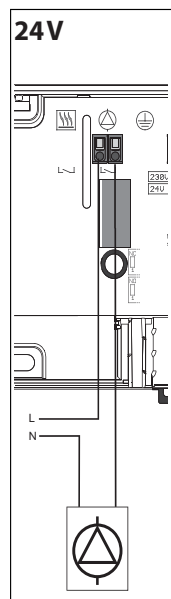

Puente de cable en la parametrización del funcionamiento NO para todas las conexiones del termostato no utilizadas.

7 Señalización por LED (sólo B 40x02, B 20x02)

Función	Color	Explicación
Bomba/caldera	Verde	Con: bomba/caldera activa Des: bomba/caldera inactiva Destella: Limitador de temperatura/sensor de punto de rocío activo
Tensión de la red	Verde	Con: Aparato en funcionamiento Des: Aparato fuera de funcionamiento Destella: Activa la función de protección de válvula (Opción)
Fusible	Rojo	Con: Fusible defectuoso
Conmutación	Azul	Con: Modo refrigeración activo Des: Modo calefacción activo
Zonas de calefacción 1 hasta x	Verde	Con: Zona de calefacción activa Des: Zona de calefacción desactivada

8 Mantenimiento

8.1 Cambiar el fusible



¡ADVERTENCIA! Peligro de muerte debido a tensión eléctrica

- Antes de abrir, desconectar la tensión de la red de la base y asegurar contra reconexión.
- Desconectar tensiones externas presentes y asegurar contra reconexión equivocada.

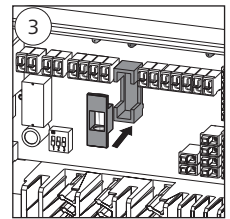
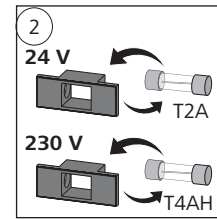
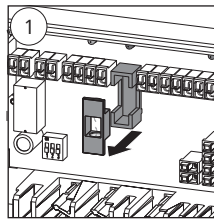

8.2 Limpieza

Use un trapo suave, seco y sin solventes para la limpieza.

9 Desmontaje



¡ADVERTENCIA! Peligro de muerte debido a tensión eléctrica

- Antes de abrir, desconectar la tensión de la red de la base y asegurar contra reconexión.
- Desconectar tensiones externas presentes y asegurar contra reconexión equivocada.
- Desconectar la instalación completa.
- Desconectar los cables hacia todos los componentes externamente conectados.
- Desmontar la base y desecharla en forma reglamentaria.

Este manual está protegido por los derechos de autor. Todos los derechos reservados. Sin la autorización previa del fabricante, es prohibido la copia, la reproducción, el resumen, y la transmisión, ni mecánicos ni electrónicos, ni entera ni en partes.



Regular Production Surveillance Safety Type Approved
 www.tuv.com
 ID 111209551

